

Elektrische Pallettruck 2.0 t

BT levio

R-serie

LRE200



Elektrische Pallettruck

Specificatie voor reachtrucks						LRE200	
Identificatie	1.1	Producent					BT
	1.2	Model					LRE200
	1.3	Aandrijving					Elektr
	1.4	Type besturing					Zittende
	1.5	Lastcapaciteit/nominale last	Q	kg			2000
	1.6	Lastzwaartepunt	c	mm			600
	1.8	Lastafstand, van vorkwielas tot vorkenbord, vorken geheven/laagste	x	mm			899/956
Gewicht	2.1	Gewicht inclusief batterij		kg			750
	2.2	Asdruk, belast, aandrijf-/zwenk-/vorkwiel		kg			1490/1860
	2.3	Asdruk, onbelast, aandrijf-/zwenk-/vorkwiel		kg			1045/305
Wielen	3.1	Aandrijf-/zwenk-/vorkwiel					Polyurethaan
	3.2	Wielgrootte, vooraan		mm			Ø 80
	3.3	Wielgrootte, achteraan		mm			Ø 250
Afmetingen	4.4	Hefbeweging	h_3	mm			120
		Hefhoogte	h_{23}	mm			205
	4.7	Truckhoogte, min./max.	h_6	mm			1425/1980
	4.8	Hoogte stoel	h_7	mm			900-980
	4.15	Hoogte, vork omlaag	h_{13}	mm			85
	4.19	Totale lengte	l_1	mm			2124
	4.20	Lengte tot voorkant van vorken (dikte, breedte per lepel en vorklengte)	l_2	mm			974
	4.21	Totale breedte	b_1	mm			1020
	4.22	Vorkafmetingen	e/l	mm			180/1150
	4.25	Breedte over de vorken	b_5	mm			520/570/685
	4.32	Tussenruimte met de grond, midden van wielbasis	m_1	mm			28
4.35	Draaicirkel	W_a	mm			1910	
Prestatiegegevens	5.1	Rijsnelheid, met/zonder last		km/h			8,6/10,1
	5.2	Hefsnelheid, met/zonder last		m/s			0,04/0,05
	5.3	Daalsnelheid, met/zonder last		m/s			0,04/0,03
	5.8	Max. hellingshoek, met/zonder last ¹⁾		%			8/15
	5.10	Rijrem					Hydraulisch
Elektrische motor	6.1	Maximaal vermogen aandrijfmotor S2 60 min		kW			2,6
	6.2	Maximaal vermogen hefmotor bij S3 10%		kW			2,0
	6.4	Batterijspanning, nominale capaciteit K_5		V/Ah			24/375-620
	6.5	Gewicht van de batterij, min./max.		kg			382/490
Divers	8.1	Type aandrijving					Traploos

1) Gemeten volgens bedrijfsstandaard.

Alle hier getoonde data zijn o.b.v. configuratie in deze tabel.

Andere configuraties geven mogelijk andere waarden.

De prestaties en afmetingen van de truck zijn gebaseerd op nominale waarden.

Hierop zijn enige afwijkingen mogelijk.

De producten van BT Products AB en de technische gegevens van de producten kunnen zonder voorafgaand bericht worden gewijzigd.

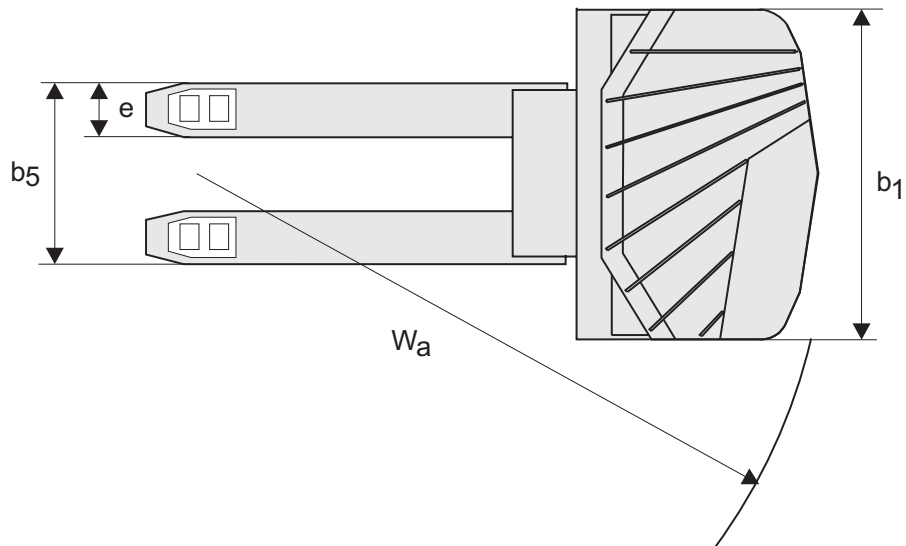
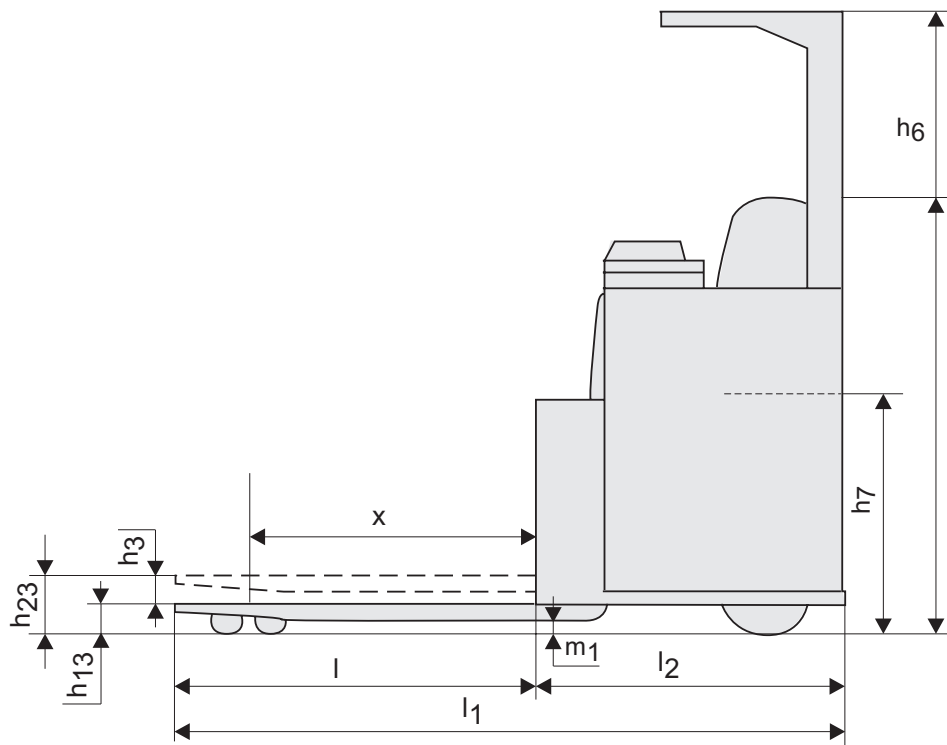

Truck kenmerken:

- Verstelbaar BT bedieningsconsole
- Informatie display
- Elektronische besturing
- Bestuurdersdetectiesysteem
- Doorkijk-beschermdak
- Verstelbare stoel
- Verstelbaar stuurwiel
- Eenvoudige toegang voor onderhoud

HERMANS
HEFTRUCKS

Beersebaan71-2310 Rijkevorsel

Tel.: 03/340.04.90

Fax: 03/340.04.91

www.hermans-heftrucks.be

info@hermans-heftrucks.be

TP-Technical Publications, Sweden — 747300-360, version 1, 1111



TOYOTA MATERIAL HANDLING IN EUROPE, MANAGING THE TOYOTA AND BT MATERIALS HANDLING BRANDS IN EUROPE.

TOYOTA

MATERIAL HANDLING

stronger together